

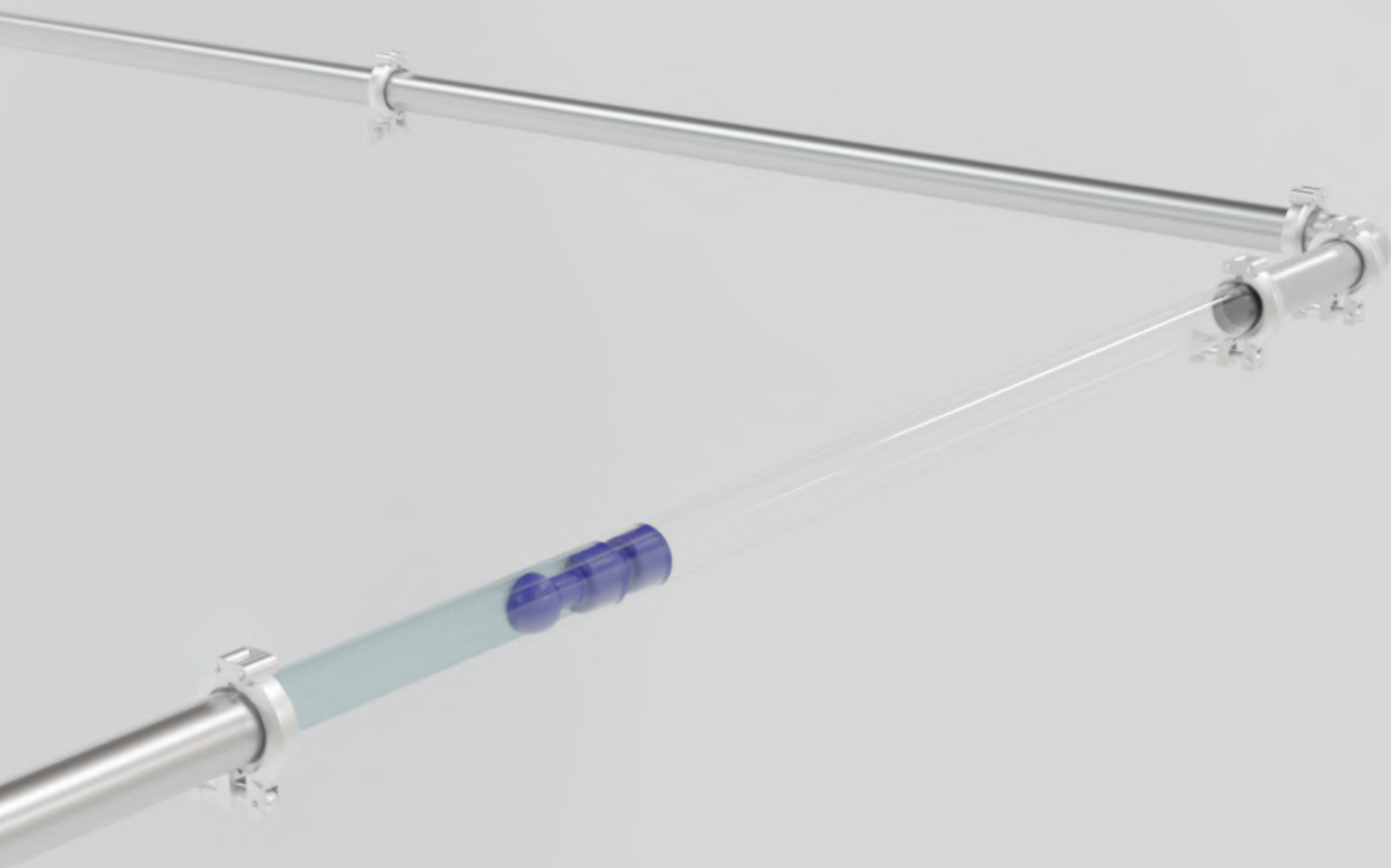

株式会社 OEG  
OEG Co.,Ltd.



総合カタログ

## PUSHKUN CLEAN SYSTEM

プッシュクン クリーン・システム

サニタリー配管内の原料を 99.9%回収・再利用可能に。

トランスRバルブ  
ベントベン



## contents

03	PUSHKUN クリーン・システム
05	PUSHKUN
09	ワンウェイタイプ
11	スタート管
12	キャッチャー管
14	センサー・検知器
15	往復タイプ
16	ランチャーステーション
19	往復ステーション
20	メタルガードパッキン
22	トランス Rバルブ
25	ベントベン
27	納品実績

© OEG CO., LTD.

# PUSHKUN CLEAN SYSTEM

## プッシュクン クリーン・システム

### サニタリー配管内の原料を 99.9%回収・再利用可能に。

「PUSHKUN クリーン・システム」は、いわゆるピグ・システム (PIG System) であり、製造ラインに残った原料の押出・回収・配管洗浄に対応した高度な衛生管理システムです。

食品・化粧品・医薬品・ケミカル製品など、衛生管理が求められる現場に最適で、洗浄効率の向上と製造コスト・食品ロスの削減を同時に実現します。

また、GMP (Good Manufacturing Practice) に準拠し、高い衛生レベルを必要とする現場でも安心して導入可能です。既存の配管にそのまま適用でき、エルボー形状の配管にも対応します。(※配管のサイズや曲率によっては対応できない場合があります。)

材質は使用条件に応じて4タイプをご用意。さらに、一方向タイプ・往復タイプ、検知機能付きモデルなど、多彩なラインアップで現場のニーズに合わせてお選びいただけます。

### 導入のメリット



原料ロスを最小限に  
配管内 99.9%の原料の  
回収・再利用が可能。  
原価の削減に大きく貢献。



洗浄作業と排水を軽減  
洗浄の手間と汚水排出を  
大幅に削減。厳しい排水  
規制の基準も満たす。



粘性原料も回収可能  
高粘度な食品原料の  
押し出しを助け、  
コンタミネーションを防止。



1ラインで多品種製造  
同一配管で製品切替が可能。  
洗浄効率上がり、  
設備の稼働率も向上。

### さまざまな原料に対応 (一例)



#### 食品・飲料

- ・乳製品・ヨーグルト・ジャム・わさび
- ・チョコレート・カスタードクリーム
- ・マヨネーズ・ドレッシング・ソース
- ・ポテトサラダ・餃子の餡・カレールー
- ・練り製品(すり身)・蜂蜜・グミ



#### 化粧品・洗剤・医薬品

- ・軟膏・美容クリーム
- ・洗濯洗剤・食器洗剤
- ・シャンプー・コンディショナー
- ・ボディソープ
- ・消毒液・薬品



#### ケミカル製品

- ・インク・顔料
- ・ゲル化剤・接着剤
- ・ポリゾール
- ・磁性流体
- ・電池原料(スラリー)

### 運用条件に合わせて選べる2つのタイプ

PUSHKUN クリーンシステムは、工場の設備環境や運用条件に応じて、ワンウェイタイプ・往復タイプからお選びいただけます。下記の特長をご確認いただき、最適なタイプをご選定ください。

※PUSHKUN クリーン・システムは、PUSHKUN 本体および関連装置を含むシステムとして製品保証を行っています。独自のスタート管やキャッチャー管をご利用の場合、又は他製品を組み込まれてご利用の場合は保証の限りではありません。

#### ワンウェイタイプ

P.9へ

ワンウェイタイプが有効なケース

ラインが短い

→PUSHKUN の装填・取り出しを手作業で対応可能

スタート管・キャッチャー管が手の届く位置

→手作業でのセット・回収が容易

原料の移送頻度が少ない

→必要時のみの移送に適し、往復機構が不要

移送する原料の種類が少ない

→切替が少なく、単純な押し出しで対応可能

ホースを使用するライン

→ホース使用時はワンウェイタイプのみ対応

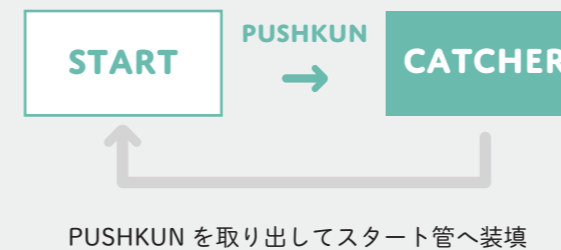

#### 往復タイプ

P.15へ

往復タイプが有効なケース

ラインが長い

→取り出し負担が大きく、

往復でスタート側へ戻す運用が適する

スタート管・キャッチャー管が高所・遠方

→作業が困難な環境でも運用可能

原料の移送頻度が多い

→往復動作で効率的に押出・回収が可能

原料の種類や移送先が多く、ラインが複雑

→バルブ切替に合わせて取り出さずに往復移動が可能

自動化および省人化が目的

→パネル操作による自動運用に対応

配管サイズが3S以上の場合

→重量が大きく、一人での取り出しが困難なため

往復タイプが安全



※押出原料の性質やライン状況によって、最適なタイプが異なる場合があります。

弊社の PUSHKUN クリーンシステムを初めて導入されるユーザー工場に限り、運用レポートをご提出して頂く前提でテスト運用機器の無料貸し出しが可能です。



# PUSHKUN の種類



## SIZE

WK型	WHK型	WH型	WHR型
15A, 40A, 50A, 1S, 1.25S, 1.5S, 2S, WK-43, DIN50	65A, 100A, 2.5S, 3S, 3.5S, 4S, 4.5S, 6.5S, DIN-65, DIN-80	1S, 1.5S, 2S, 2.5S, 3S, 4S	1S, 1.5S, 2S, 2.5S, 3S, 3.5S, 4S, 4.5S, 40A, 50A, 65A, 80A

掲載サイズ以外も、研磨や羽カットを施したオーダーメイド製作に対応いたします。お気軽にご相談ください。

## 材質一覧

カラー	対応原料	食品衛生法適合
シリコン	乳白 or 濃紺	一般食品関連 ○
EPDM	黒	化学・有機溶剤関連 ○
NBR	黒	化学・有機溶剤関連 ×
FKM(フッ素ゴム)	黒	化学・有機溶剤関連 ○

## 検知機能について

検知機能付きは、センサー・検知器(▶P.14)の併用により、PUSHKUNの位置や通過の確認が可能。

WK・WHK・WH型：有無選択可  
 WHR型：検知機能付き  
 (両端検知は1S・3Sのみ対応)

※2023年よりシリコン製品の材質を高引裂き対応の混合品に変更しました。

それに伴い、製品の色も「白→乳白」、「黒→濃紺」に変更となります。旧材質の在庫がなくなり次第、新材質での出荷に切り替わります。

※材質によっては、一部対応していないサイズや最少ご注文数が設定されている場合がございます。ご購入の際は事前にご確認ください。

## PUSHKUNの仕組み

シールドアドバンスと呼ばれる羽の部分とガイドボールを搭載。曲がりのある配管内でも角度を保ちながら、移送原料を確実に回収します。

プッシュクンは、ウレタンボールやスポンジボールよりもシーリング特性が高いため、雑菌や異物の混入を防ぎつつ、原材料を配管から99%以上押し出すことができます。

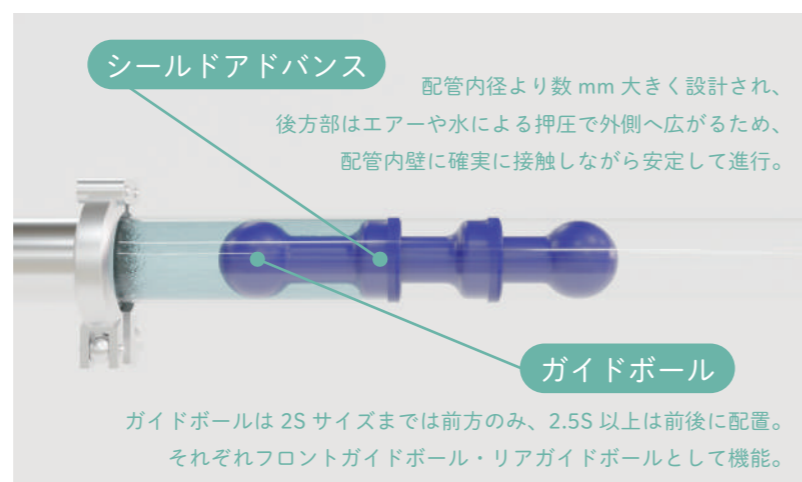

# PUSHKUN クリーン・システム 運用にあたって

## 運用ラインの条件

運用配管の内径が、均一で段差や障害の無いこと。

- レジュース管繋ぎによる配管径の変化には対応しておりません。配管径毎にサイズの合った PUSHKUN が必要となります。



- 溶接配管の場合は溶接ビートに製品が詰まり破損の原因になりますので、内部のビートカット及び研磨が必要です。

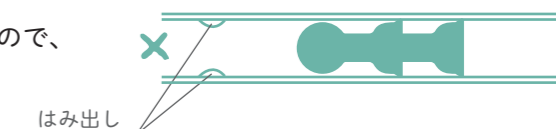

- ボールバルブは必ずフルボアタイプをご利用ください。フルボアタイプでない場合はバルブ内径が配管径より小さくなり、PUSHKUN が通過できません。

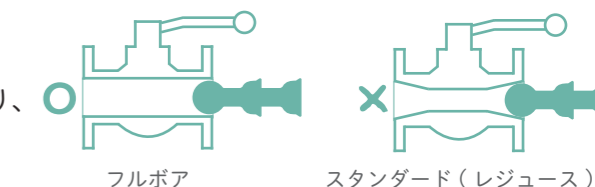

- パッキンの配管内部へのはみ出しがあると通過障害が起こり、製品の破損に繋がります。そのため、「締めすぎ・はみ出し」のない弊社メタルガードパッキンのご使用をおすすめします。

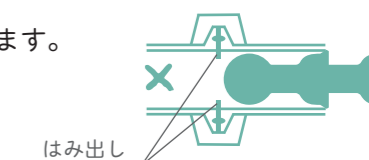

## 交換目安

約1万回の曲がり通過を目安に PUSHKUN を交換。

PUSHKUN は、曲がり通過の累積が約10,000回に達する前を目安に交換してください。

使用頻度や配管条件によって耐久性は変動します。耐久日数の目安は次の式で算出できます。

$$10,000 \div (1 \text{ 日の使用回数} \times \text{曲がりの数}) = \text{耐久日数}$$

※1年に1度の交換が推奨です。



## 耐久日数を超過して使用すると？

- 曲がりによる疲労破損・製品の全長が伸びる  
→エルゴ配管で曲がりにくくなる  
→配管内で通過障害が発生
- 原料の浸透による硬化・劣化、それに伴うキズ・欠損  
→コンタミネーションの原因となる可能性

※定期的な状態確認・交換時期の見直しを行ってください。



配管の曲がり

エルボーは要検討、エルボー返しは不可です。

1. ロング・エルボー配管での通過条件

1.5S 以下：S 字・コの字配管ともに通過可能。

2S 以上：ロング・エルボーの直線部が PUSHKUN 全長以上であれば通過可能。直線部が短い場合、捻じれや摩擦により詰まる可能性があります。

2. エルボー返し

上記と同じ理由により、エルボー返しは通過出来ません。

3. U ベント

PUSHKUN は【配管内径 × 1.2 以上の R】があれば、通過できるように設計されております。

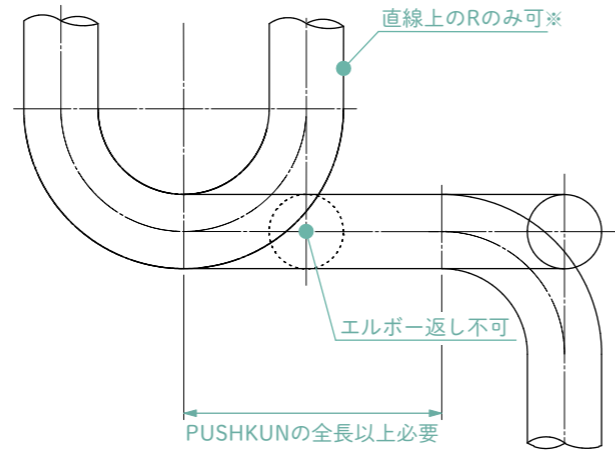

通過可能



通過困難  
又は不可



通過困難な場合

WH 型（前後球体+スカート 1 枚）や、特殊研磨・カットにより対応可能な場合があります。配管条件により適応可否が異なりますので、選定についてお気軽にご相談ください。

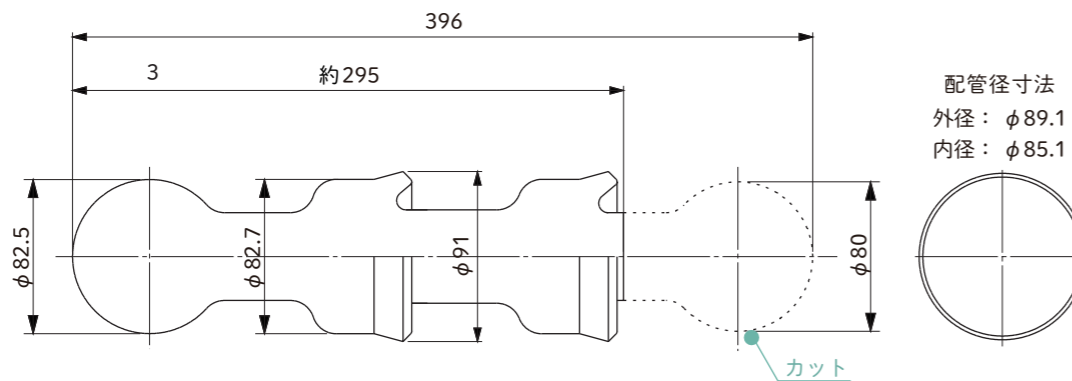

配管の分岐

配管の分岐は、無いことが望ましいです。

1. 通過経路にチーズ管及び Y 型配管があると PUSHKUN が入り込む事例があります。

⇒ PUSHKUN の停止や破損に繋がるケースがありますので、ガイドピンを溶接などの対策して下さい。

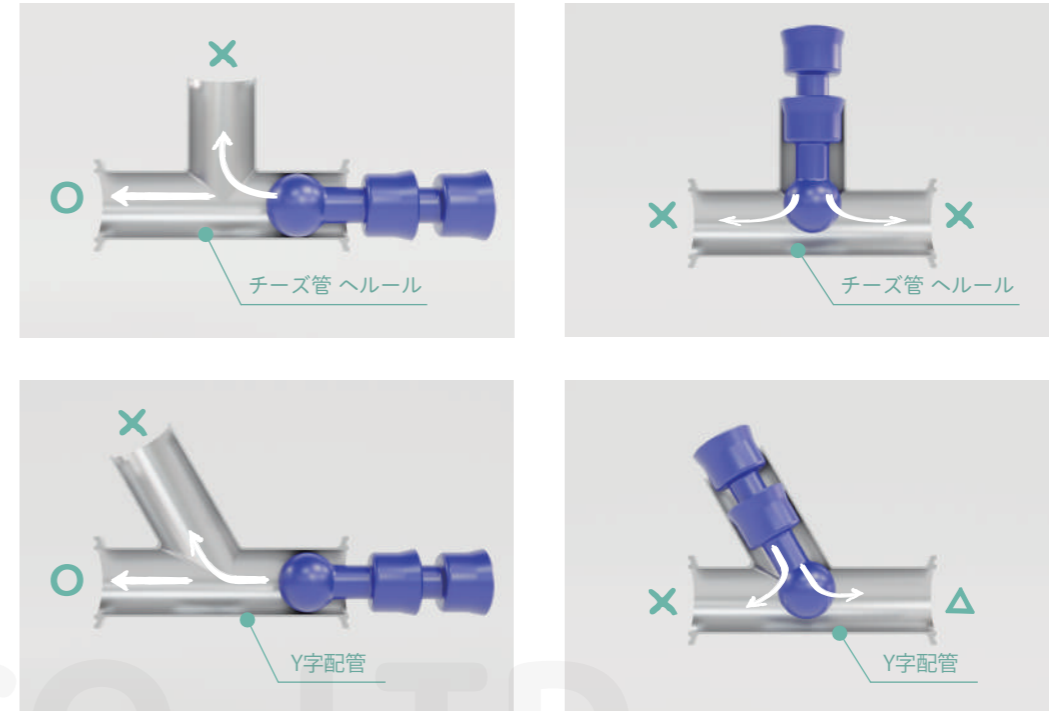

2. ポールバルブに PUSHKUN をぶつけて停止させる利用方法は避けてください。球体の点どうしが衝突すると、一点に大きな力が加わり製品の破損に繋がります。

シリコンホースについて

配管サイズによってホースアダプターに合わせて研磨加工で対応できるケースもあります。

1. ホースアダプターでステンレス配管内径に比べてかなり小さくなっているタイプをご利用の場合は PUSHKUN は通過不可能です。

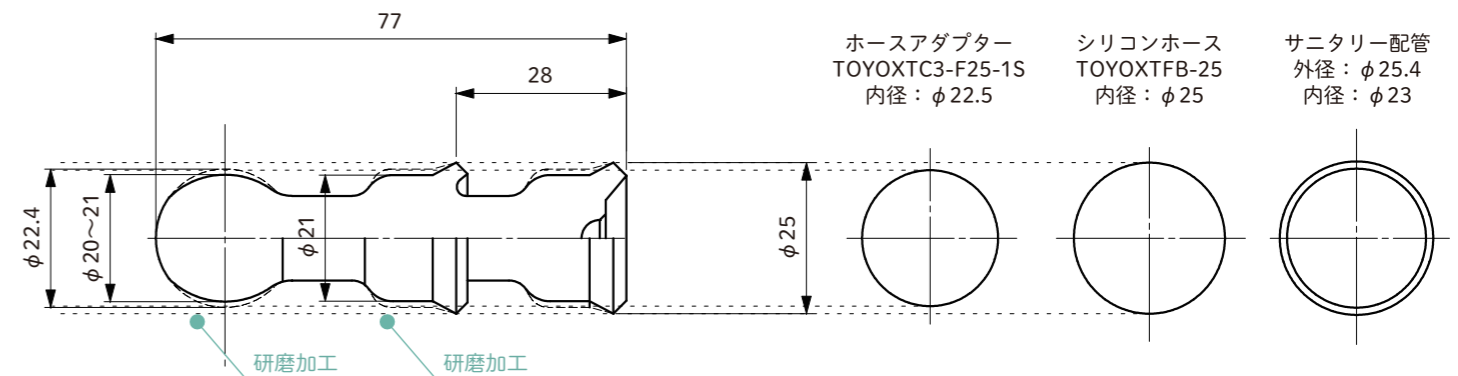

2. ホース内径は同サイズのステンレス配管より大きい場合が多く、配管サイズによっては原料回収率が低下します。



※PUSHKUN クリーンシステムはシステムとしての製品保証となり、独自のスタート管やキャッチャー管をご利用の場合、又は他製品を組み込まれてご利用の場合は保証の限りではありません。

# ワンウェイタイプ

ワンウェイタイプは、原料の移送量が少ない場合や、取り扱う原料の種類が限られている場合、またラインが比較的短い場合に有効です。ただし、原料の特性によっては往復タイプが適している場合もあります。

## ご参考見取り図

### T型キャッチャー管の場合

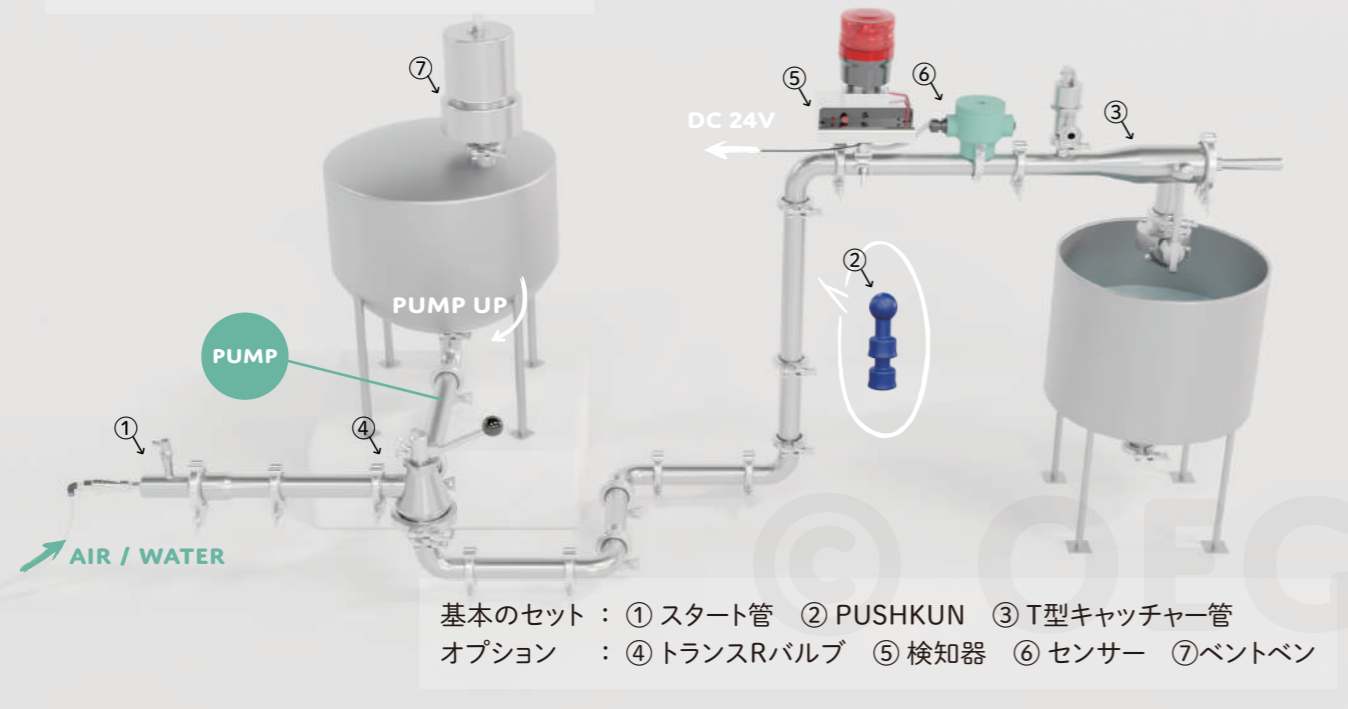

### C型キャッチャー管の場合

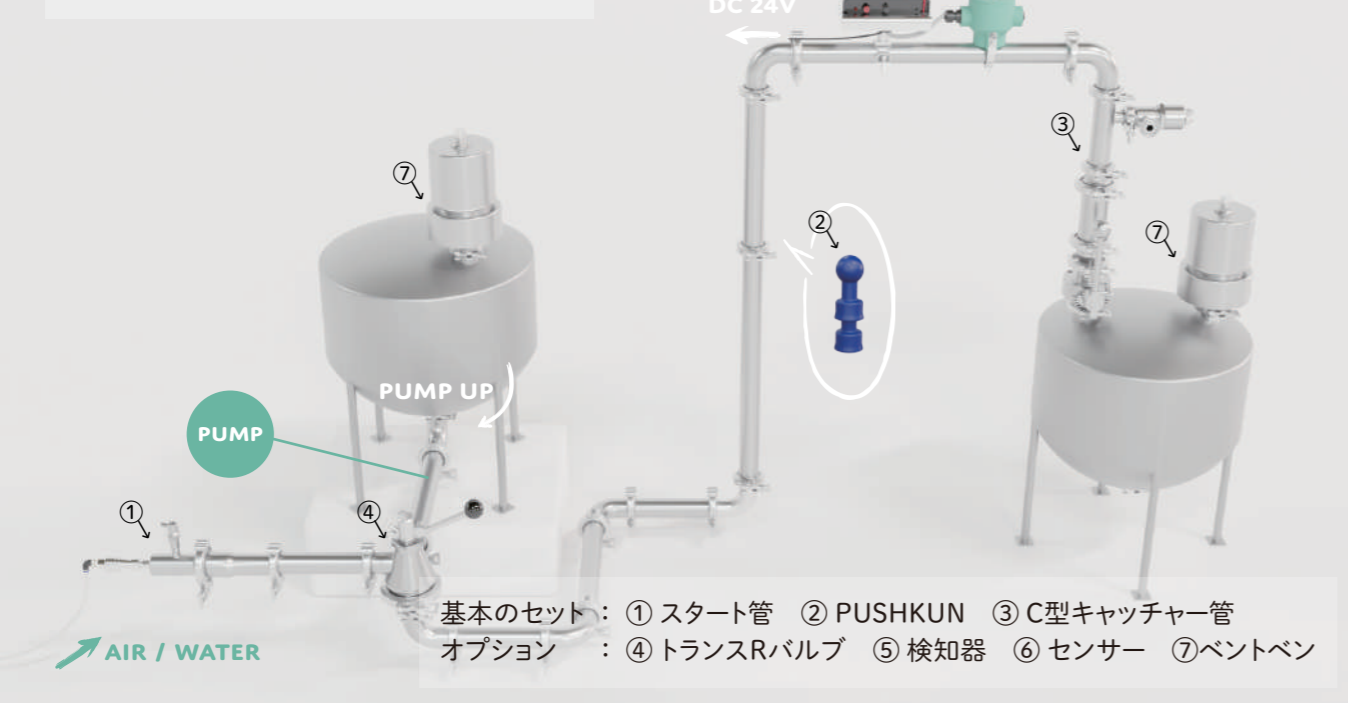

# ワンウェイタイプ 運用手順

STEP1

## 原料の送液

タンクから生産ラインへ、バルブ方向を確認して原料を配管内にポンプで送り出します。

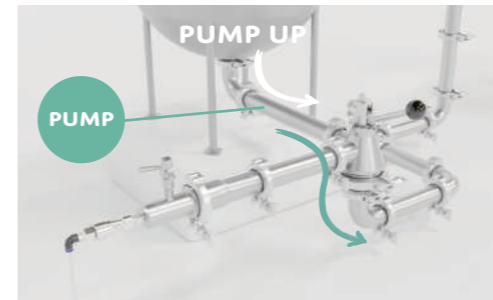

STEP2

## バルブ方向の切り替え

ポンプを止めて、スタート管が生産ラインに繋がるようにバルブの方向を切り替えます。



STEP3

## スタート管の準備

PUSHKUN を水で濡らしてスタート管に装填し、クランプで固定。メトルコックと排気弁が閉まっていることを確認して準備完了です。

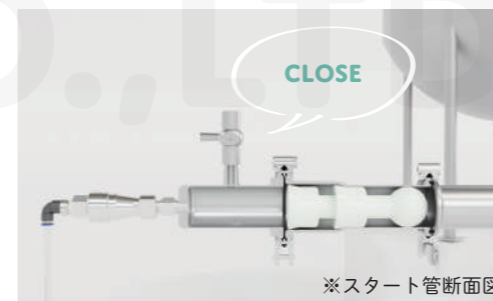

STEP4

## PUSHKUN を送り出す

エアカプラーからスタート管にエア圧を送り、PUSHKUN を配管内に進ませます。

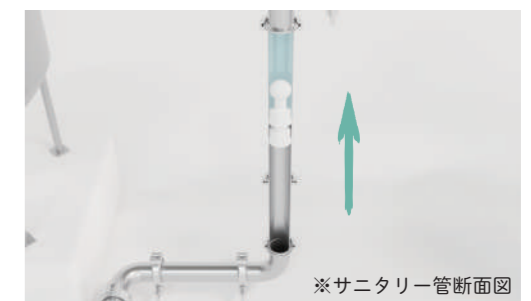

STEP5

## キャッチャー管で受け止め

PUSHKUN がキャッチャー管に到着すると、バスケット内に回収されます。

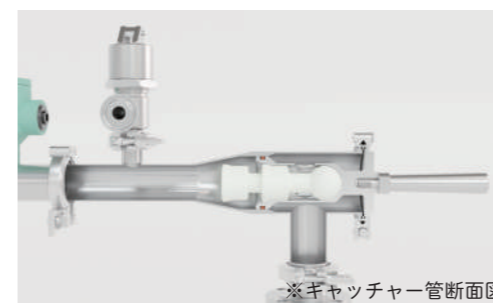

STEP6

## エア抜きと取り出し

エア圧を停止後、排気弁かメトルコックで配管内の残圧を排出します。最後にキャッチャー管のクランプを外して、PUSHKUN を取り出します。



検知機能付きの PUSHKUN は、センサーからの信号を受け取った検知器が音と光で到着をお知らせします。

※配管内のエア圧が残った状態で PUSHKUN をキャッチャー管から取り出すと、PUSHKUN や原料が飛び出して思わぬ事故につながる場合があります。

## スタート管

スタート管は、PUSHKUN をエア圧または水圧で配管内へ送り出すための装置です。

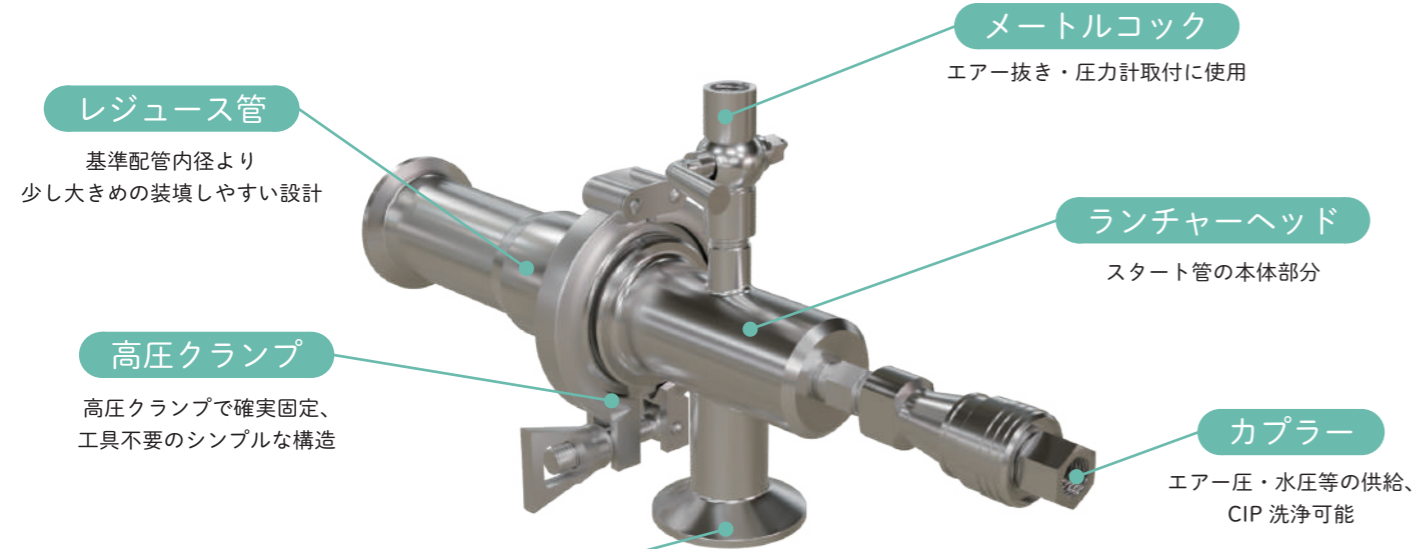

### ドレン管：有無選択可

水圧使用時は、PUSHKUN がキャッチャー管へ到着後に排水口 CIP 接続で使用

### ドレン管の SIZE (標準)

- ・ 1 ~ 2S : 1S
- ・ 2.5 ~ 3S : 1.5S
- ・ 3.5 ~ 4S : 2S



ドレン管無し

### 使用圧力

プロセス圧力  
(原料輸送ポンプ圧)  
**+ 0.1 ~ 0.5MPa**  
※最大押出圧力：0.8MPa

### PUSHKUN の装填方法

PUSHKUN を軽く水で濡らし、レジュース管内に装填。  
レジュース内にランチャーヘッドを取り付け、クランプでしっかり固定します。

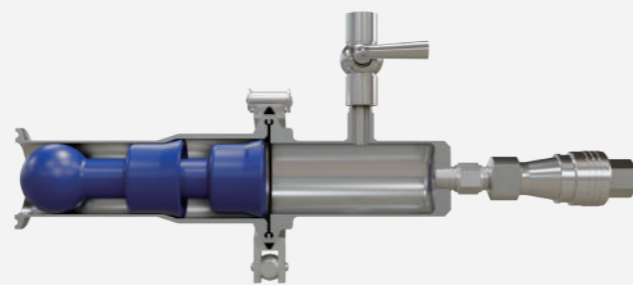

WK 型 PUSHKUN 装填時 (断面図イメージ)



スタート管・キャッチャー管のクランプ・ネジの取り付けは確実に行って下さい。

### OPTION

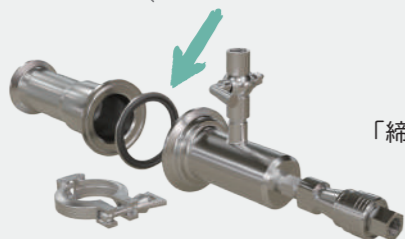

### メタルガードパッキン

PUSHKUN クリーン・システム導入時は、製造ラインの配管に「締めすぎ・はみだし」のないメタルガードパッキンのご使用がおすすめです。  
(※通常パッキンの課題である「締めすぎ・はみだし」は、PUSHKUN の進行を妨げてしまう原因になります。)

別紙へ

## キャッチャー管

キャッチャー管は、原料を通過させながら PUSHKUN を受け止める装置です。  
T 型と C 型の 2 種類からお選び頂けます。

### T 型

内部のバスケットに PUSHKUN が収まり、原料はドレン管に流れます。

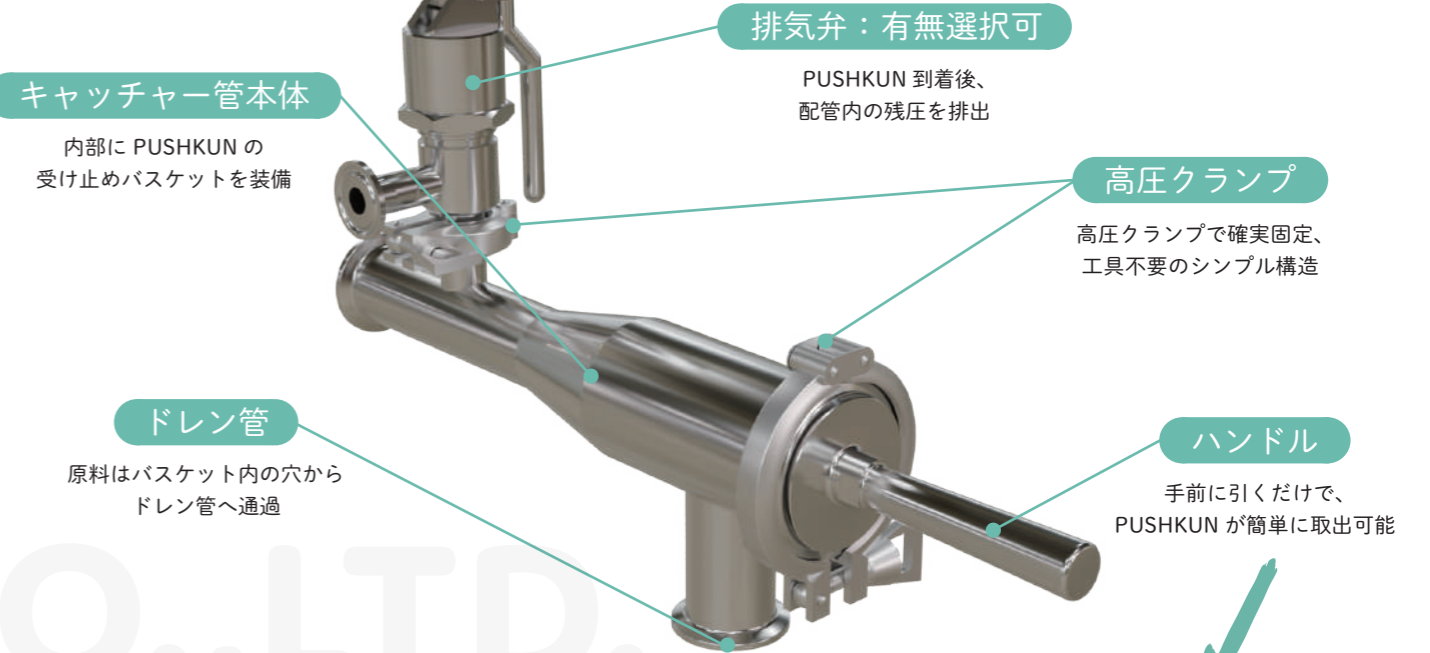

### PUSHKUN の取り出し方法

到着した PUSHKUN はバスケットに収まり、原料はドレン管へ流れます。クランプを外すと、バスケットごと PUSHKUN を取り出せます。

バスケット内のオーリングは有無選択可  
入り：ドレン管に PUSHKUN 押し圧が流れない  
無し：ドレン管に PUSHKUN 押し圧が流れる

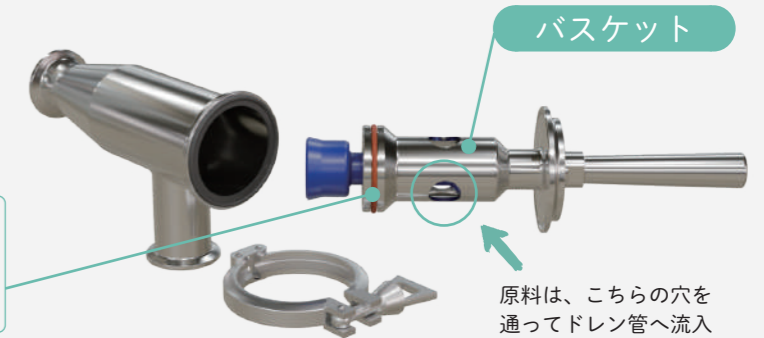

### 排気弁の種類

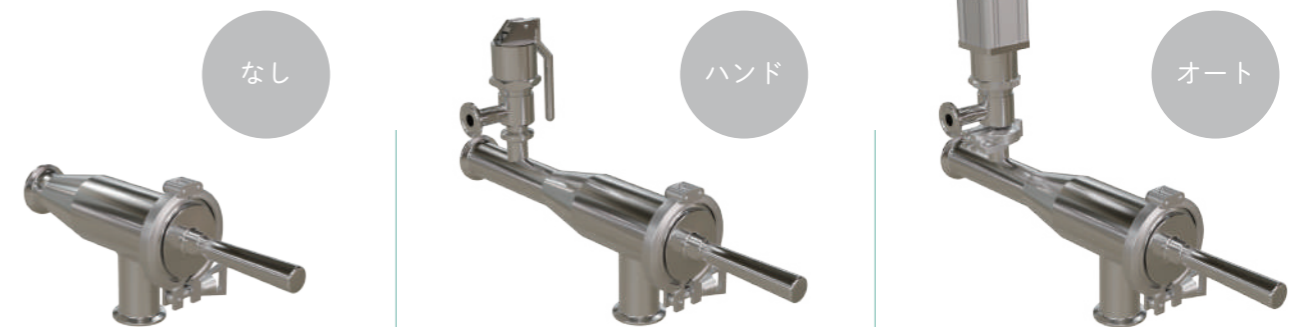

安全用排気弁は有無選択可です。排気弁なしの場合は、スタート管のメートルックで残圧を排出してください。

# C型

生産ラインの途中で PUSHKUN を停止できます。  
内部のクロス板が PUSHKUN を停止し、原料は隙間を通して前方へ流れます。

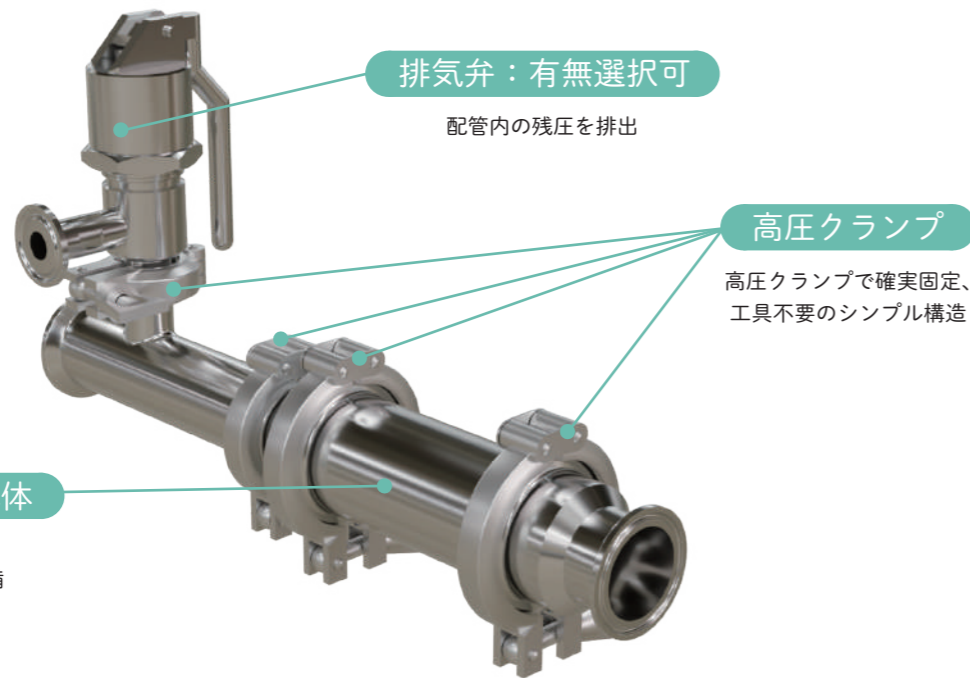

**キャッチャー管本体**  
内部に PUSHKUN を停止するクロス板を装備

**排気弁：有無選択可**  
配管内の残圧を排出

**高圧クランプ**  
高圧クランプで確実固定、  
工具不要のシンプル構造

## PUSHKUN の取り出し方法

PUSHKUN はクロス板で停止し、原料は隙間を通して前方へ流れます。使用後は、キャッチャー管をラインから取り外して内部の PUSHKUN を回収します。

C型キャッチャー管はオーリングなし  
停止後の生産ラインに PUSHKUN 押し圧が流れる

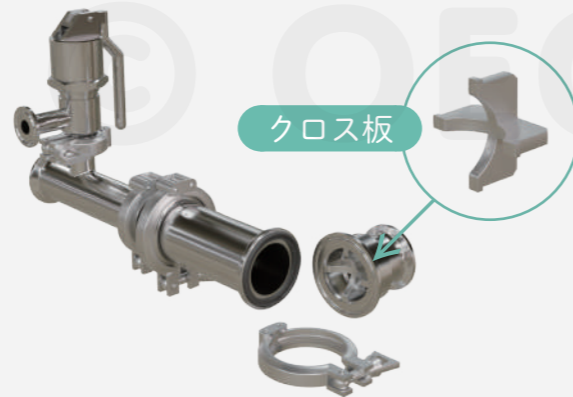

## 排気弁の種類

なし



T型キャッチャー管同様、  
排気弁なし・  
ハンド・オートの  
3パターンから選択可

## C型キャッチャー管の参考例



# センサーと検知器

高感度センサーが PUSHKUN に内蔵された磁石を検知し、  
検知器が信号を受けてパトライト（ブザー・回転灯）で通過を知らせます。

## センサー

ラインの種類に応じて防水又は防爆タイプのセンサーをお選びいただけます。

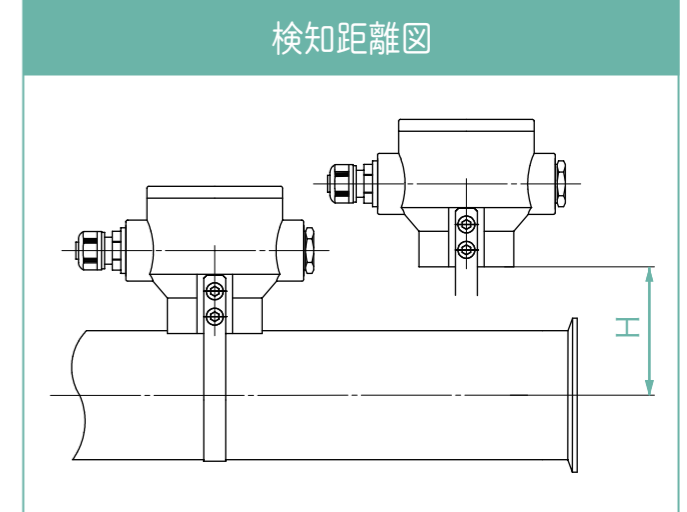
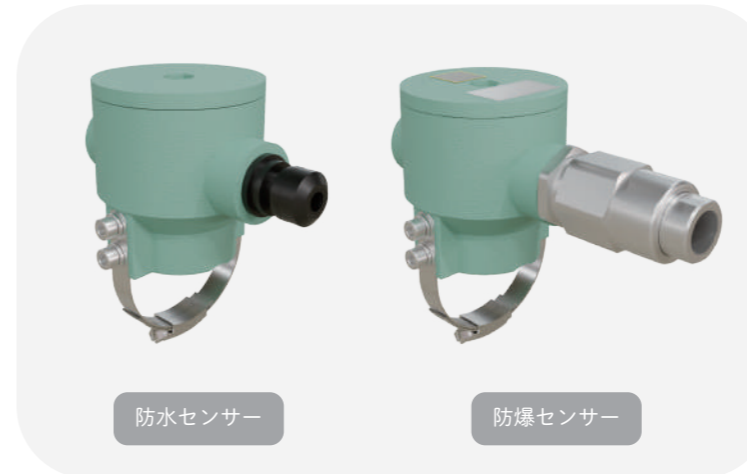

## 取り付けバンドの SIZE

配管サイズ WK/WHK	15A	1S	1.5S	2S	WK43	2.5S	3S	3.5S	4S	4.5S 4B	40A	50A DIN50	60A DIN65	DIN80
最大検知距離 Hmm	15	15	35	50	50	70	70	75	90	105	50	50	70	80

## 検知器

パトライトは有無選択制です。  
また、検知器はパイプハンガーでパイプラインの任意の場所に取り付けることが可能です。



- 外部出力接点つき  
ドライ接点容量：AC125V 0.5A / DC30V 2A
- 外部リセット入力端子つき  
本体以外の任意の場所からリセット操作が可能

※検知器は防水・防爆構造ではありません。設置環境にご注意ください。

## 通過を知らせる仕組み

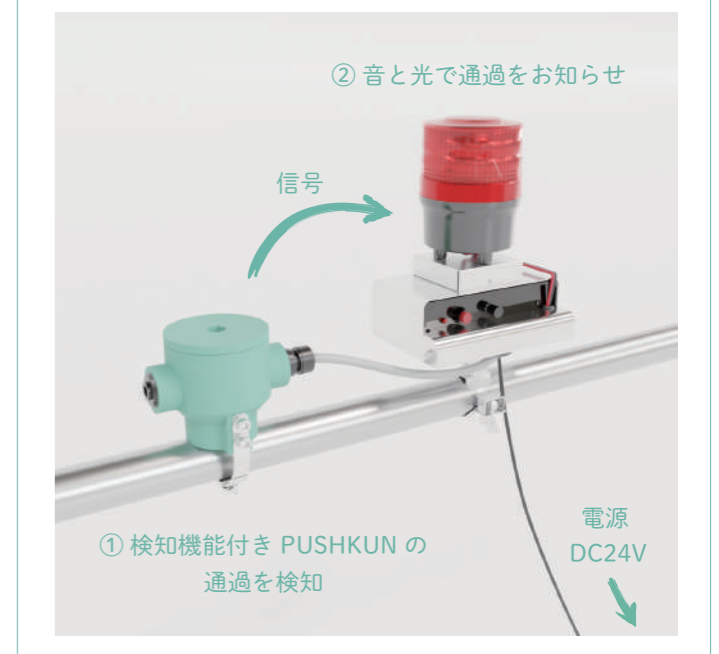

# 往復タイプ

往復タイプは、2.5S サイズ以上の長距離ラインや高所架設ライン、また原料移送頻度の多いラインに有効です。  
本タイプでは、毎回 PUSHKUN をスタート管に装填したり、キャッチャー管から取り出す必要がありません。

## ご参考見取り図

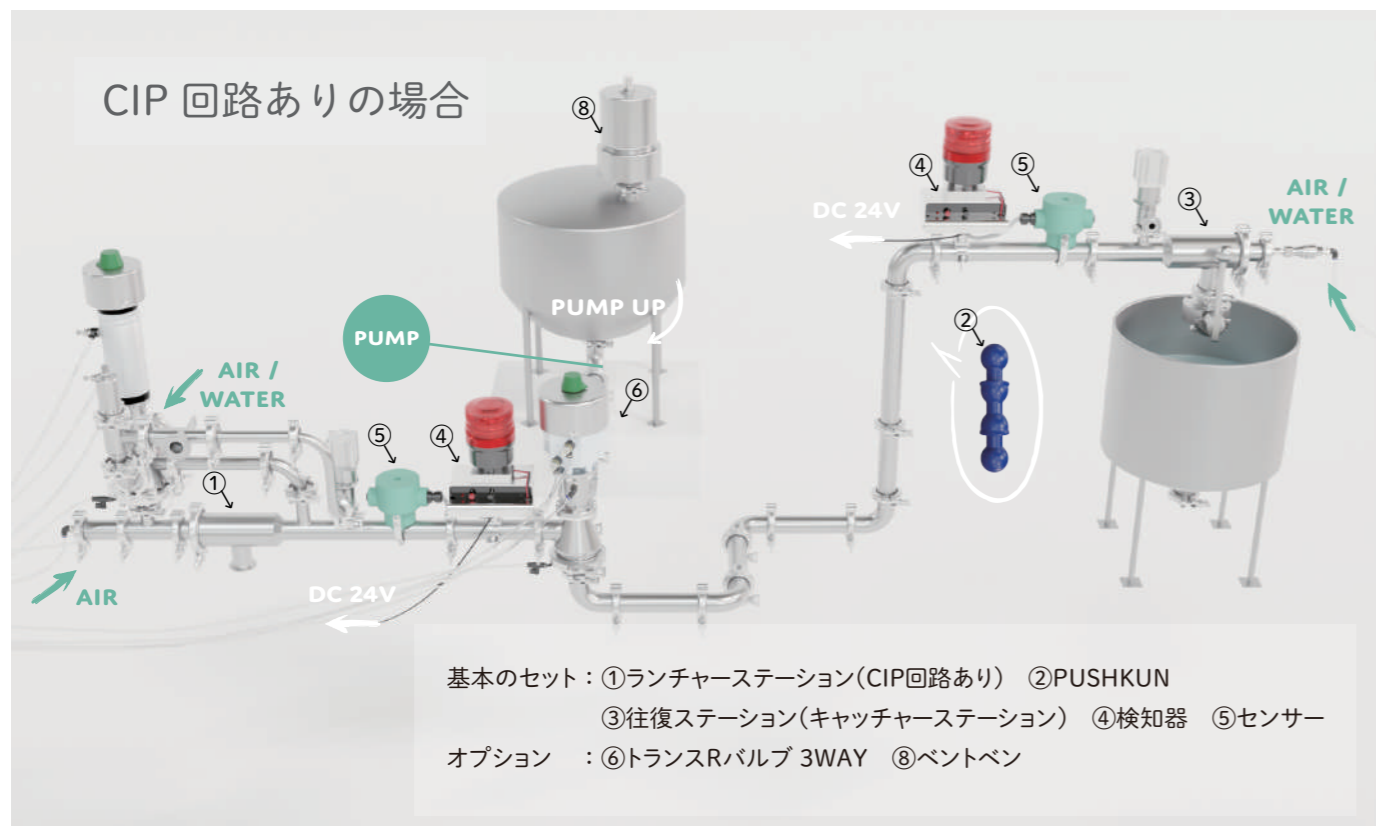
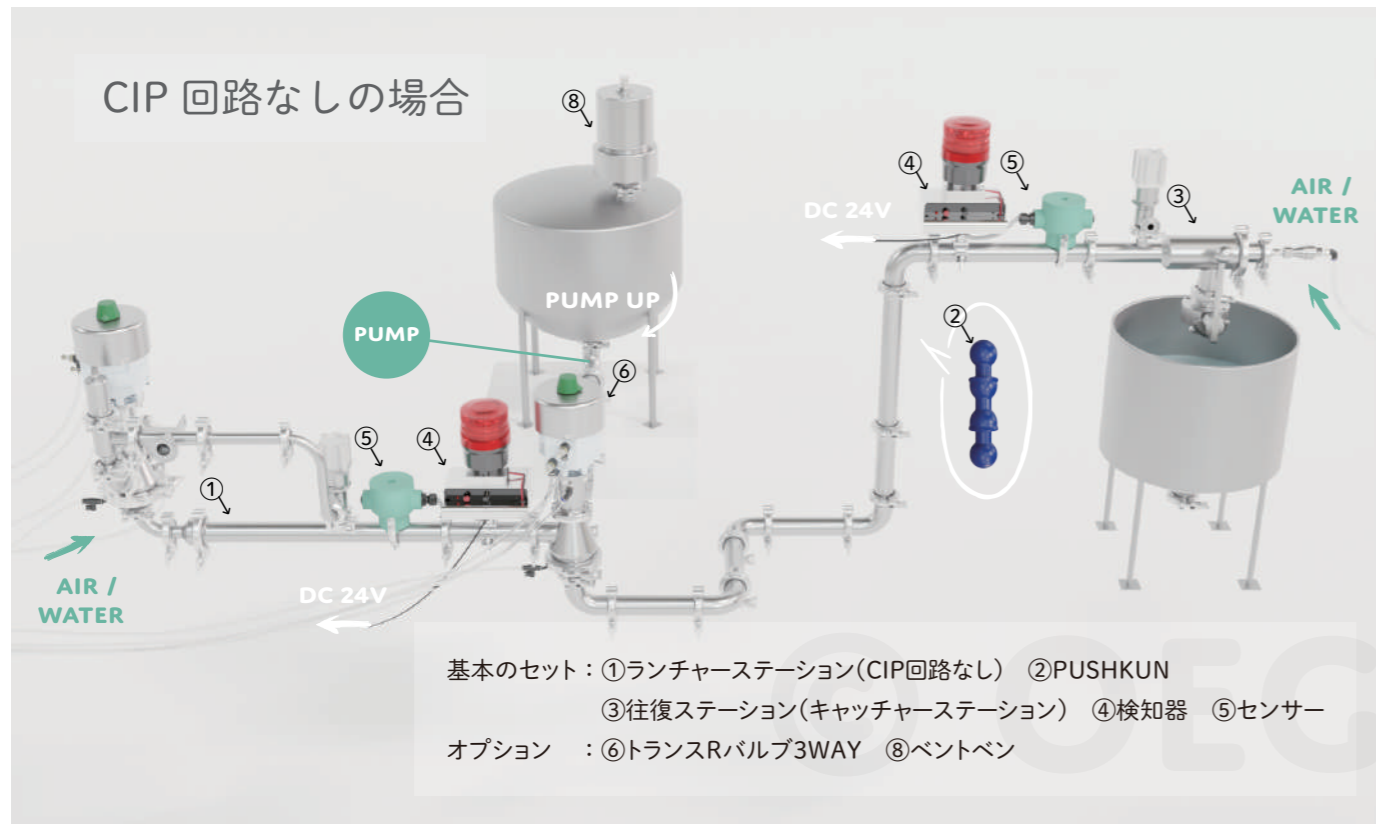

## 往復タイプについて

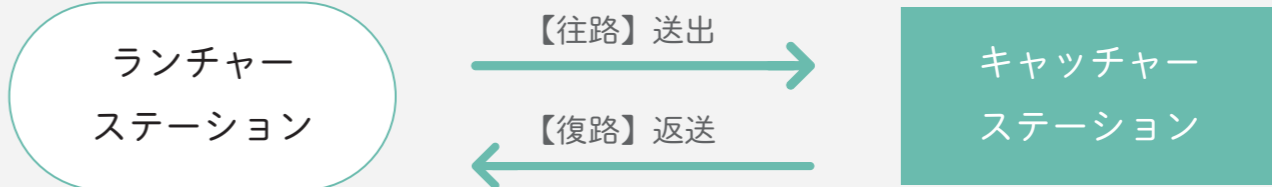

ランチャーステーションは送り出し、キャッチャーステーションは受け止めを行う装置です。  
PUSHKUN はキャッチャー到達後、ランチャーへ返送されるため、  
両ステーションは「往復ステーション」とも呼ばれます。

### 【ランチャーステーション (3 種類)】

- ・基本仕様 (基本のランチャーステーション)  
基本のランチャーステーションで環境を構成される場合は、  
往復ステーション + 背圧調整バルブをご使用ください。
- ・CIP 回路なし
- ・CIP 回路あり

### 【キャッチャーステーション (1 種類)】

- ・基本仕様 (基本のキャッチャーステーション)  
ランチャーステーションは排気弁が標準装備に対して、  
キャッチャーステーションはオプション対応です。

### ランチャーステーション CIP 回路なし

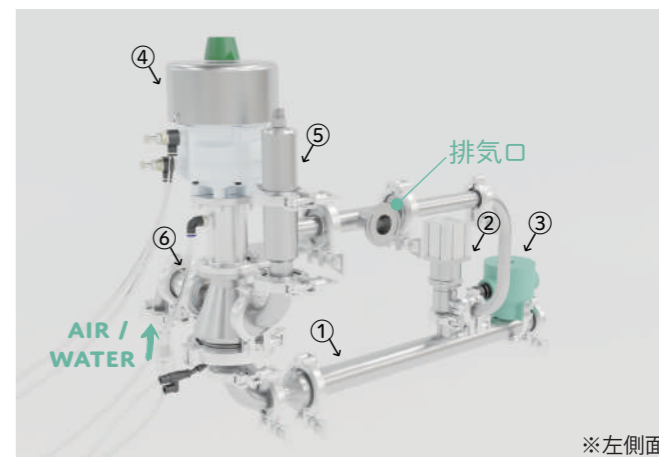
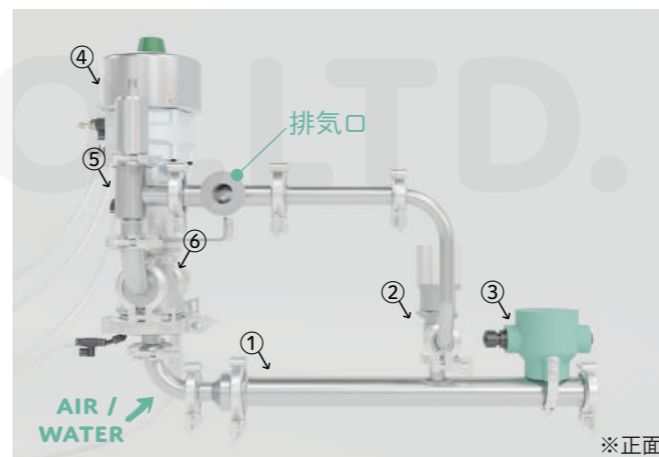

①ランチャーステーション(CIP回路なし) ②排気弁 ③センサー ④トランスRバルブ3WAY ⑤背圧調整バルブ ⑥原料逆止弁

### ランチャーステーション CIP 回路あり

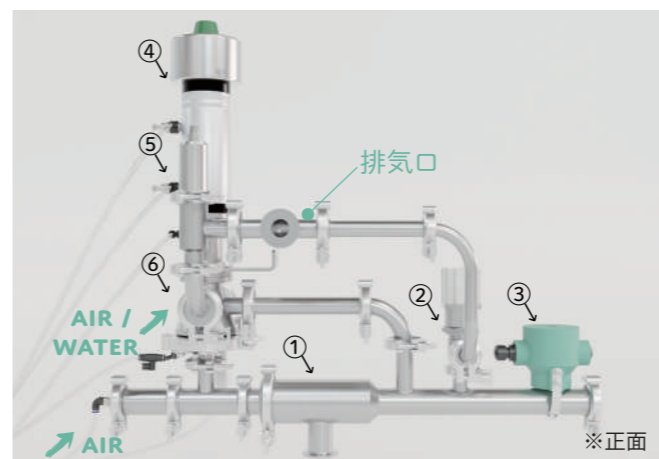

①ランチャーステーション(CIP回路あり) ②排気弁 ③センサー ④トランスRバルブ4WAY※ ⑤背圧調整バルブ ⑥原料逆止弁  
※アクチュエーター生産終了に伴い、トランスRバルブ(オート)4・5WAYは在庫限りとなります。ハンドタイプは引き続き製作可能です。

# 往復タイプ 運用手順

STEP1 →

## 原材料の送液

タンクから生産ラインへ、バルブ方向を確認して原料を配管内にポンプで送り出します。

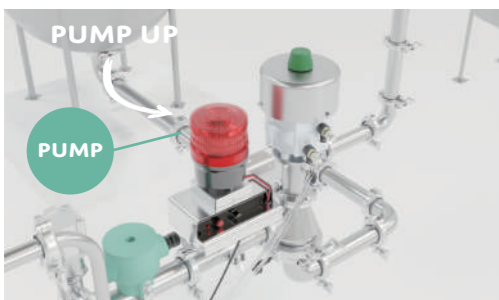

STEP2 →

## バルブ方向の切り替え

ポンプを止めて、ランチャーステーションが生産ラインに繋がるようにバルブの方向を切替えます。



STEP3 →

## ランチャーの準備

PUSHKUN がランチャーステーション内にあり、メートルック・排気弁が閉まっていれば準備完了です。

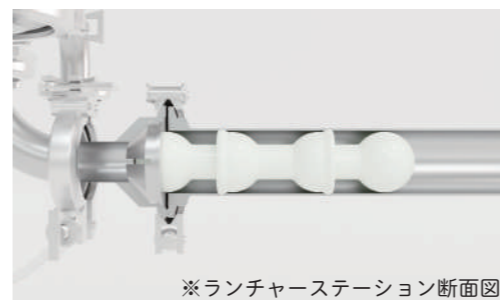

STEP4 →

## PUSHKUN を送り返す

エアカプラーからランチャーステーションにエア圧を送り、PUSHKUN を配管内に進ませます。※1

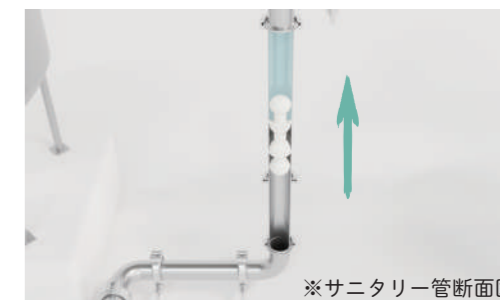

STEP5 →

## キャッチャーで受け止める

PUSHKUN がキャッチャーステーションのバスケットに到着し、原料の回収が完了します。※2

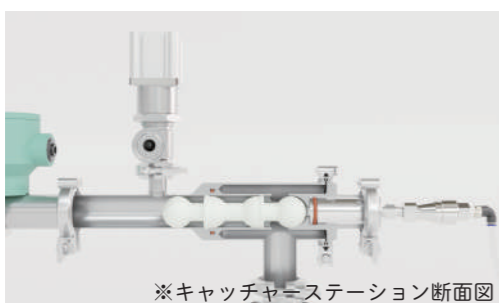

STEP6 →

## エア抜き

エアの送り出しを止めて、往復ステーションの排気弁を開放し配管内に残っているエアを排出します。



STEP7 →

## バルブ方向の切り替え

PUSHKUN がキャッチャーからランチャーへ戻る際の衝撃抑制のために、バルブを背圧調整バルブ側へ切り替えます。



STEP8 →

## キャッチャーの準備

配管内のエア圧が残っていない状態で、キャッチャーステーションのエアカプラーからエア圧を送り PUSHKUN を送り返します。※3



STEP9 →

## PUSHKUN を送り返す

エア圧に押され、PUSHKUN はランチャーステーションに戻ります。※4

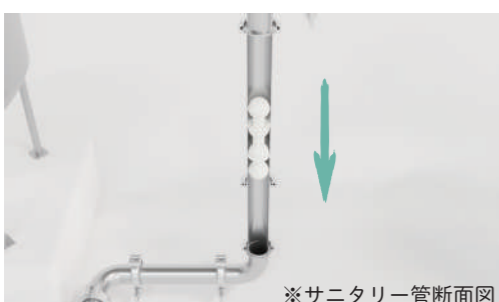

STEP10 →

## エア抜き

PUSHKUN がランチャーステーション内に到着後、排気バルブで配管内の残圧を排出します。

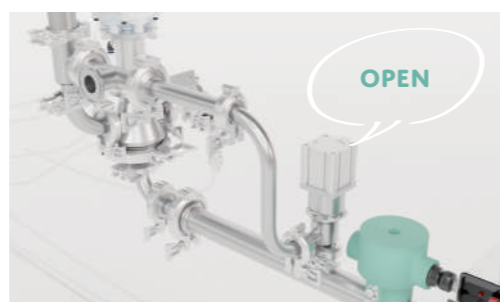

CIP 回路ありでは →

## CIP 洗浄

CIP 洗浄を行う際は、配管内・往復ステーション・PUSHKUN の洗浄を同時に行います。

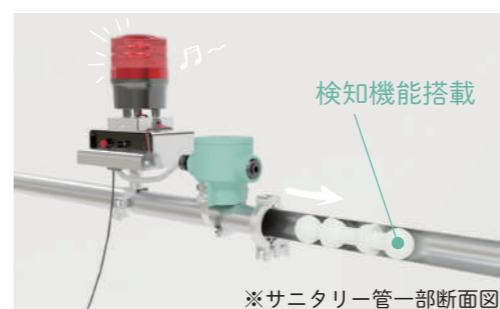
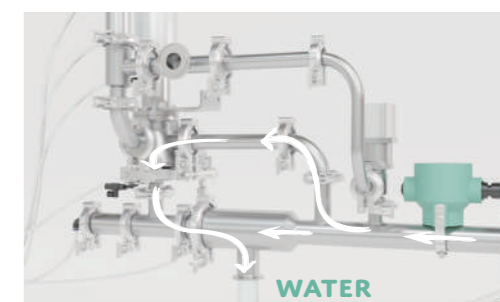

往復タイプ PUSHKUN (WHR 型) は、検知機能つきが標準仕様です。センサー・検知器により、任意位置で PUSHKUN の位置や通過を把握できます。

## 往復ステーション（ランチャー又はキャッチャー）

キャッチャーステーションに到着した PUSHKUN をそのままランチャーステーションへ送り返します。  
そのため、往復ステーションからの PUSHKUN の取り出し作業は不要です。

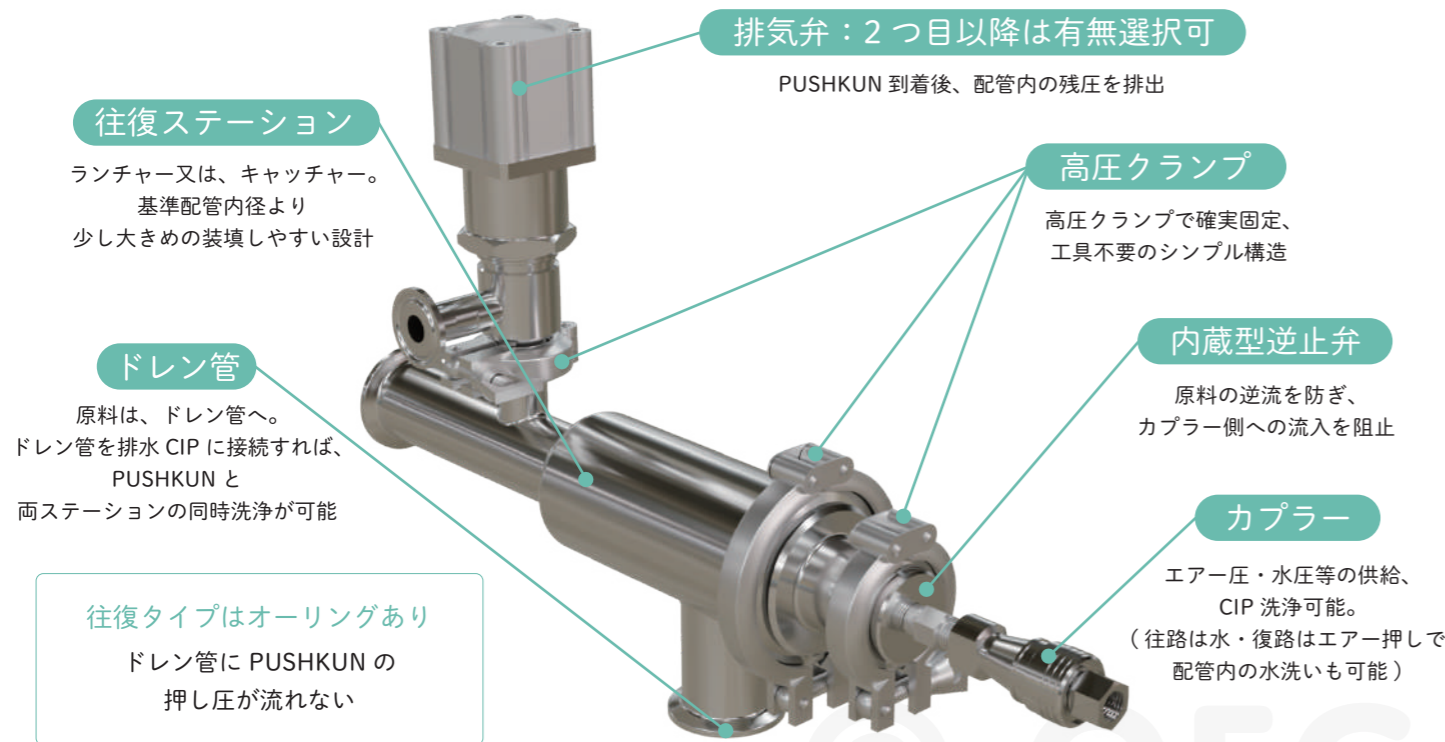

### 排水弁の種類

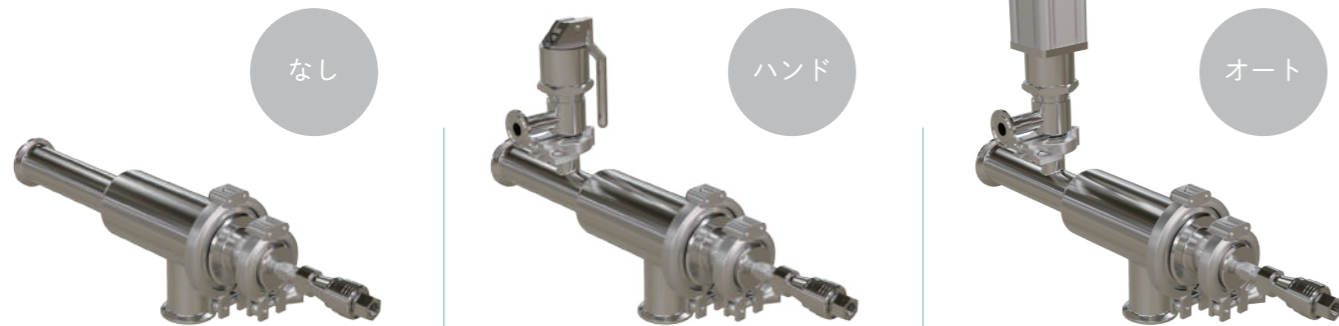

ランチャーステーションは排水弁付き、キャッチャーステーションは排水弁なしが標準仕様です。  
なお、キャッチャーステーションへの排水弁追加はオプション対応となります。

### OPTION



戻り衝撃の抑制に

### 背圧調整バルブ

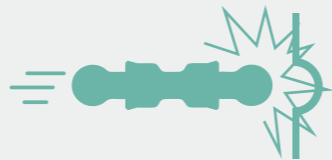

PUSHKUN がキャッチャーからランチャーへ戻る際は、  
空配管を通過するため加速しやすく、到達時に強い衝撃が発生します。  
背圧調整弁は戻り行程に適度な背圧 (0.05~0.1MPa) を与えることで、  
衝突エネルギーを効果的に低減。PUSHKUN 本体の破損防止に加え、  
安定したクリーンシステム運用をサポートします。

# METAL GUARD PACKING

## メタルガードパッキン



### 「締めすぎ」「はみ出し」の問題をクリアに。

メタルガードパッキンは、ステンレス製の外輪を設けた独自構造  
(特許取得)により、従来の締めすぎ・はみ出し・変形といった課題を根本から解消します。  
硬質外輪がサニタリー配管の継手部分をしっかりと固定し、適正な締め付けを実現。  
食品・薬品等の移送ラインにおいても、高温・高圧環境下で安定したシール性能を発揮します。  
品質管理の向上はもちろん、トラブルによる作業ロスや原料ロスを防止。  
経済性にも優れた、弊社独自のサニタリー配管専用パッキンです。

### 導入のメリット

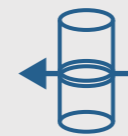

#### 締め付・はみ出しの防止

パッキンのトラブルによる  
作業ロス、原料ロスがなく  
移送設備の安全性が向上。



#### 衛生の向上

はみ出しがなく、汚れが  
たまりにくい衛生的な設計。  
洗浄作業も容易で、雑菌  
の発生を解消。



#### 耐久性◎

ステンレス製の外輪が  
パッキンの変形を抑え  
密封性能を長期間維持。



#### 設備対応力

サニタリー配管の  
ヘルール型・H型など  
既存設備に対応可能。

# METAL GUARD PACKING の種類



材質一覧	カラー	食品衛生法適合	ポジティブリスト
シリコン	白	○	非該当
EPDM	黒	○	非該当
NBR	黒	×	非該当
FKM(フッ素ゴム)	黒	○	非該当
PTFE - ヘルール型のみ	白	○	○
FR グリーン - ヘルール型のみ	緑 or 透明	○	△

※材質により、一部のサイズに対応していない場合がございます。  
ご購入をご検討の際は、事前にお問い合わせいただきますようお願い申し上げます。

SIZE
8A
10A
15A
1S
1.5S
2S
2.5S
3S
3.5S
4S
4.5S
5.5S
6.5S
200A

## FR グリーンとは？

FRグリーンは、内側に密着性に優れたシリコン、外側に撥液性と耐久性に優れたテフロンをラミネートした構造です。シリコンがしっかりと密着し、テフロンが水や液体を弾くため、汚れや付着を防ぎながら長期間安定したシール性能を維持します。



カラー展開は2種類です。

## 材質と特性の関係

材料	シリコン	EPDM	NBR	FKM (フッ素ゴム)	PTFE	FR
耐熱性°C	+250	+150	+135	+250	+120	+180
安全温度°C	+200	+120	+80	+200	+120	+150
耐寒性°C	-80	-55	-55	-45	-20	-50
耐薬品性	△	△	△	○	◎	◎
耐蒸気性	△	◎◎	◎	○	◎	○

[記号 ◎◎:秀 ◎:優 ◎:良 △:可 ×:不可]

## 図面

ヘルール型

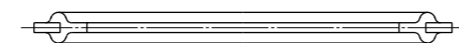

H型

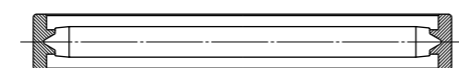

L型

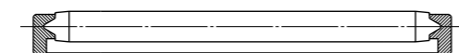

# TRANS R VALVE

## トランス R バルブ



## 圧力損傷を抑え、安定した流体制御を叶えるエルボー型バルブ。

トランス R バルブは「PUSHKUN クリーン・システム」の性能を最大化する専用バルブで、耐久性に優れた鋼材を採用しています。液だまりがなく、熱水や蒸気洗浄後も焼付やカジリが発生せず、常に円滑な運用が可能です。内部コーンはエルボー設計で、安定した圧力制御を実現。バリエーションは3～5WAYまで揃え、手動で操作するハンドタイプとエアで自動操作できるオートタイプの2種類をご用意。複雑なラインでも流体を自在に制御でき、作業効率と製品の安定供給をサポートします。また日常の保守作業も簡単で、手間をかけずに清潔なラインを維持できるため、現場運用の負担を大幅に軽減します。

## 導入のメリット



### 最適な流体制御設計

エルボー形状の内部構造で、圧力損失を抑え安定した流体制御を実現。



### 多方向ラインに制御対応

1つの流れを最大4方向に分岐・制御可能。流体の流れを自在にコントロール。

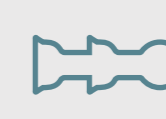

### システムの連携最適化

PUSHKUN クリーン・システムの効果を最大限に引き出す重要ユニット。



### 簡単メンテナンス

ハンドタイプは工具不要で簡単に分解洗浄が可能。保守作業をスムーズに。

# トランス R バルブの種類： 3～5 WAY

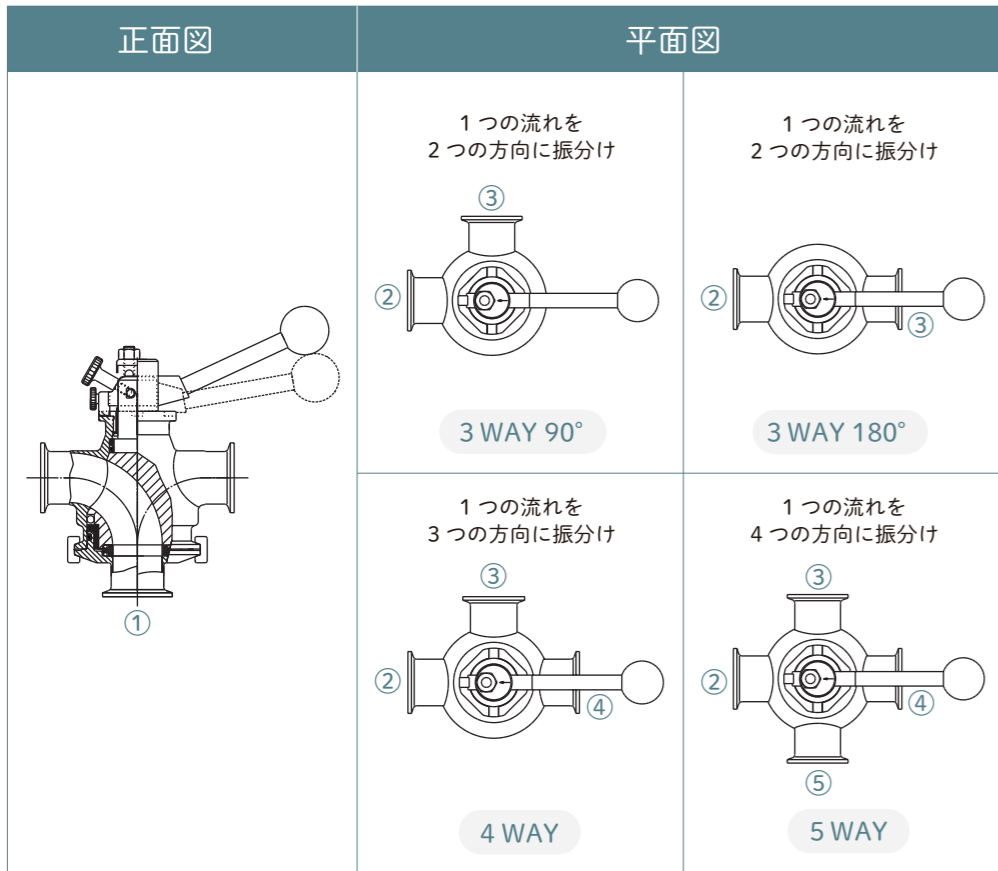

**SIZE** 1～3S  
 その他サイズは  
 要相談となります。

### 材質について

バルブ本体  
 バルブコーン  
 本体カバー  
 ▼  
 SUS316L

コーンライナー  
 エンドスラストリング  
 キャップシール  
 ▼  
 PTFE(テフロン)

Oリングは、  
 下記からご指定下さい。  
 (1) シリコン (2) EPDM  
 (3) NBR (4) FKM(フッ素ゴム)

### 3WAYの図面

90°タイプと  
 180°タイプの  
 2仕様をご用意。

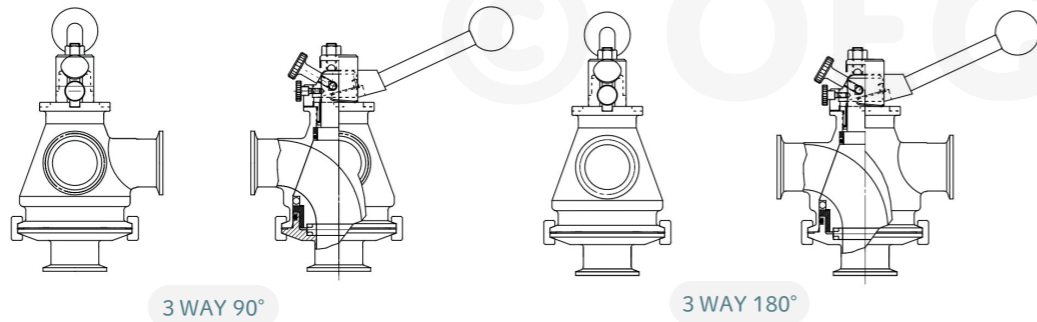

### トランス R バルブの仕組み (画像はハンドタイプ 3WAY 90° 断面図)

**操作方法** ハンドタイプは手動ハンドルで位置決め、オートタイプはエアークチュエータで自動制御。

#### 構造上の特徴

ハンドル操作により位置決めが解除されると同時に、回転バルブが約0.3mm下方へ押し下げられ、本体とのテーパ部に微小な隙間を形成。  
 →カジリを防止し、回転トルクを低減。

位置決め後はOリングの弾性でテーパ部を密閉し、確実なシール性能を確保します。

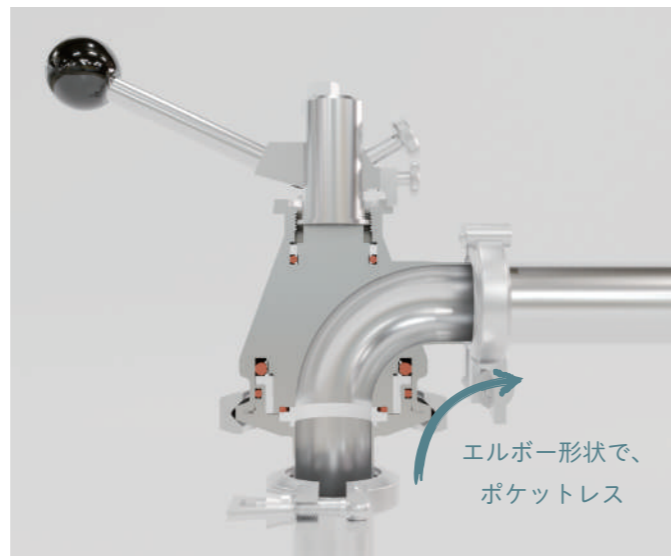

## ハンドタイプ(手動)

手動操作で流れ方向を切り替えるタイプです。工具を使用せず、容易に分解・洗浄が可能です。また、固定位置LS付きやジャケット付きなど、特殊仕様にも対応しています。



## オートタイプ(自動)

エアークチュエータによってバルブコーンを自動で回転させ、流れ方向を切り替えます。自動化により、操作の手間を軽減し、安定した切替動作が可能です。



※インデックスタイプのエアークチュエータは現在、生産中止しております。これに伴い、オートタイプ「4WAY」および「5WAY」の製作は対応いたしかねます。

### 動作手順

- ②排気 ①圧力エア供給 本体と回転バルブのテーパ部に微小の隙間を作る。カジリ防止と回転トルクの減少効果。
- ③又は ④圧力エア供給 バルブ切り替え。
- ①排気 ②圧力エア供給 回転バルブを本体側に押し上げて保持。テーパ部の機密性お高め液漏れを防止。

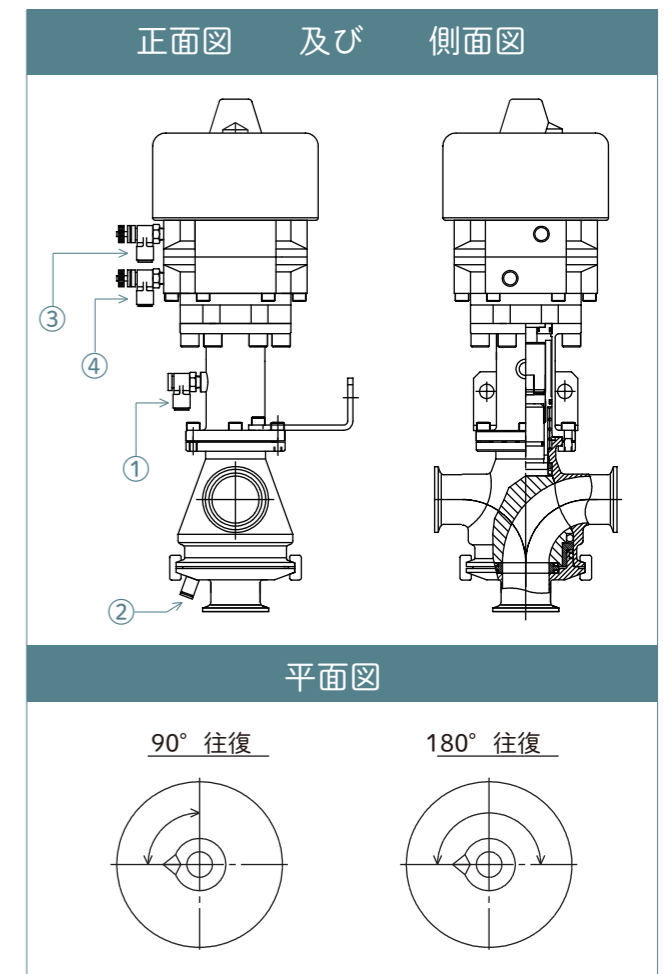

# VENTVEN

## ベントベン

「全自動」「電力不要」で、原料タンク内の圧力損傷を未然に防ぐ。

ベントベンフィルターは、一度取り付けただけで、全自動かつ電力不要で原料タンク内部の圧力を安定させ、タンクの破裂と窪みを防ぐベントフィルターです。フィルターを湿気・蒸気から保護すると共に、排気時に出る悪臭や蒸気を他の場所へ導くことにより、作業環境が改善できます。タンクの蒸気滅菌圧力を使用に合わせて設定でき、滅菌温度を上げることで、滅菌時間の短縮を可能にします。

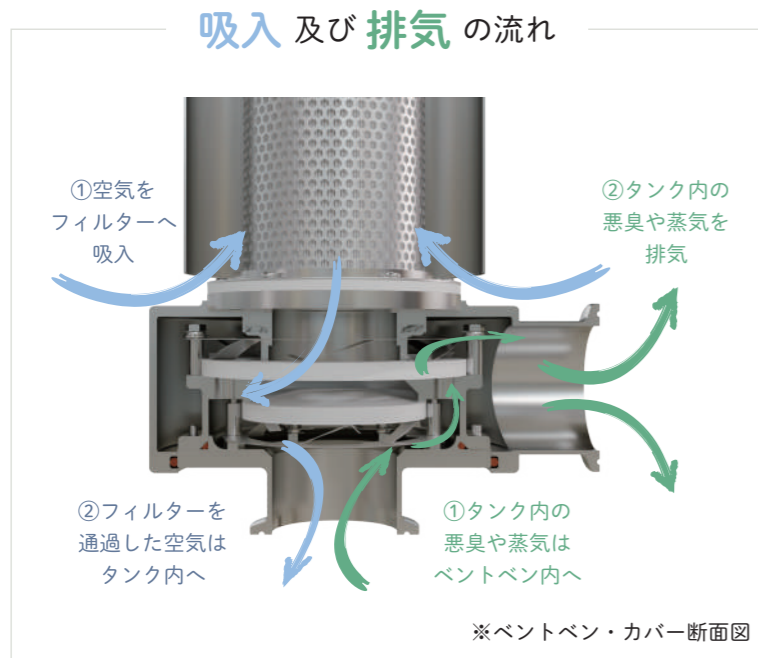

### 導入のメリット

<p><b>圧力の自動調整</b> 全自動かつ電力不要で、原料タンク内の内部圧力を一定に保つ。</p>	<p><b>フィルターの保護</b> 湿気・蒸気からフィルターを保護し、寒冷地での凍結を防止。</p>	<p><b>作業環境の改善</b> 排気蒸気、悪臭を所定に導くことにより、作業環境を改善。</p>	<p><b>滅菌時間の短縮</b> タンクの滅菌温度を高めることで、滅菌工程をよりスピーディに。</p>
---	---	---	--

### VENTVEN 排気カバーの種類

オープンタイプ

現場で直接排気したい場合に。

ノズルタイプ

臭気や蒸気を外部へ導きたい場合に。

処理  
空気量

BT-400  
400 ℓ / min

BT-800  
800 ℓ / min

BT-N400  
400 ℓ / min

BT-N800  
800 ℓ / min

### タイプ別ラインナップ

低圧タイプ (BT)

排気弁抵抗

1 ~ 1.5KPa

吸入弁抵抗

-0.5KPa

圧力調整タイプ (BTK)

0.1 ~ 0.15MPa

-1 ~ -1.5KPa

仕様に応じた圧力設定が可能

滅菌温度を上げることで、より短時間での滅菌を実現します。



### 継手について



排気側

ノズルタイプは2Sヘルールのみ対応しております。

取付側

下記からお選び頂けます。  
・1 ~ 3Sヘルール (標準)  
・フランジ ・IDF ナット

### フィルター除去率

VCL	1 ミクロン
VCM	0.2 ミクロン

### 微差圧計

微差圧計の取付有無をお選び頂けます。

### 原料タンクの破裂と窪みを防ぐ仕組み

#### 構造上の特徴

ベントベンは、タンク内の圧力変動に応じて自動で排気・吸入を行い、内部圧力を一定に保つ構造です。

原料がタンクへ流入して圧力が上がる際は排気、原料がタンク外へ流出して圧力が下がる際は吸入して、タンク内の圧力を調整をします。



簡単に、既存のベントフィルターに取り付けが可能です。

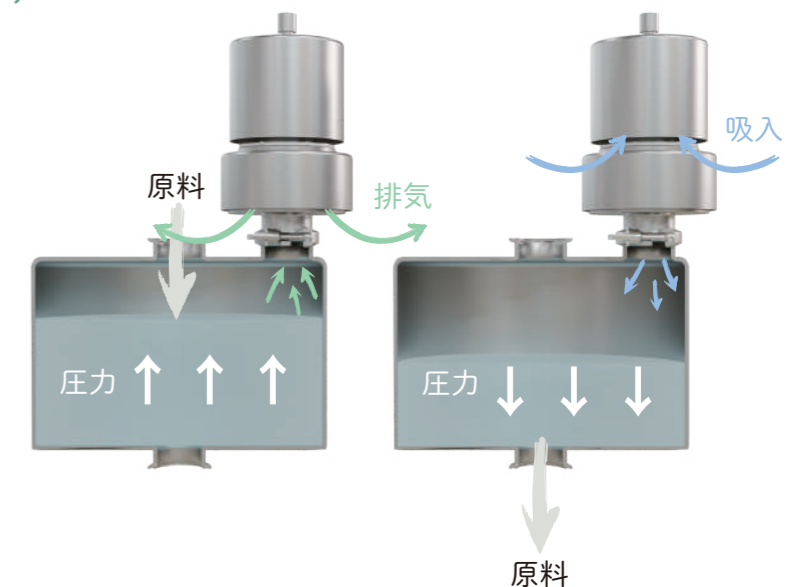

## 幅広い分野での信頼と実績

1986年創立以来、長年にわたり弊社の製品に信頼を寄せてご利用下さる顧客の皆様がいらっしゃる事を誇りに思います。

OEGの「PUSHKUN・クリーンシステム」は、

食品・飲料・乳製品・製菓・製薬・化粧品・化学・バイオなど、幅広い分野の生産ラインで導入されています。

GMP (Good Manufacturing Practice) に準拠しており、食品や化粧品など、高い衛生レベルが求められる現場に最適です。

### 納品実績

アサヒビール株式会社	コーミ株式会社	株式会社ハンシンデリカ
株式会社あじかん	サッポロビール株式会社	株式会社パニーデリカ
味の素冷凍食品株式会社	サンスター株式会社	株式会社日立製作所
イカリソース株式会社	三州食品株式会社	不二製油株式会社
株式会社池田模範堂	株式会社資生堂	プライムプラネットエナジー&ソリューションズ(株)
株式会社壺番屋	ジャパンメディック株式会社	プリマハム株式会社
出光興産株式会社	株式会社創味食品	ブルドックソース株式会社
茨城乳業株式会社	ソントン食品株式会社	フレッシュ食品株式会社
江崎グリコ株式会社	株式会社タカキベーカーリー	ホーユー株式会社
エスピー食品株式会社	宝酒造株式会社	前田薬品株式会社
エム・シーシー食品株式会社	武田薬品工業株式会社	Umios 株式会社
大塚製薬株式会社	谷沢菓機工業株式会社	(旧マルハニチロ株式会社)
大塚化学株式会社	大東カカオ株式会社	マンズワイン株式会社
大塚食品株式会社	大日本印刷株式会社	株式会社マンダム
オタフクソース株式会社	株式会社東京カネカフード	ミツエイ株式会社
オハヨー乳業株式会社	東京フード株式会社	三菱化工機株式会社
花王株式会社	トヨタ自動車株式会社	三菱商事株式会社
キッコーマン食品株式会社	株式会社永谷園フーズ	三菱重工業株式会社
キューサイ株式会社	株式会社なとり	三菱化学エンジニアリング株式会社
キューピー株式会社	日研フード株式会社	メルシャン株式会社
キューピー醸造株式会社	日東電工株式会社	森永製菓株式会社
キューピータマゴ株式会社	日本コカ・コーラ株式会社	株式会社明治
株式会社キューレイ	日本チョコレート工業協同組合	株式会社ヤクルト本社
株式会社九州フジパン	日本デルモンテ株式会社	株式会社やまと蜂蜜
金印わさび株式会社	日清オイリオグループ株式会社	山崎製パン株式会社
クラシエ株式会社	日清製粉株式会社	雪印メグミルク株式会社
グリコマニュファクチャリングジャパン(株)	株式会社ニチレイフーズ	ライオン株式会社
クレードル食品株式会社	ネスレ日本株式会社	ライオンエンジニアリング株式会社
ケンコーマヨネーズ株式会社	株式会社パウレック	理想化学工業株式会社
小岩井乳業株式会社	ハウス食品株式会社	レオン自動機株式会社
コカ・コーラ ボトラーズジャパン株式会社	花太刀食品工業株式会社	ロイヤル株式会社
		ロート製薬株式会社

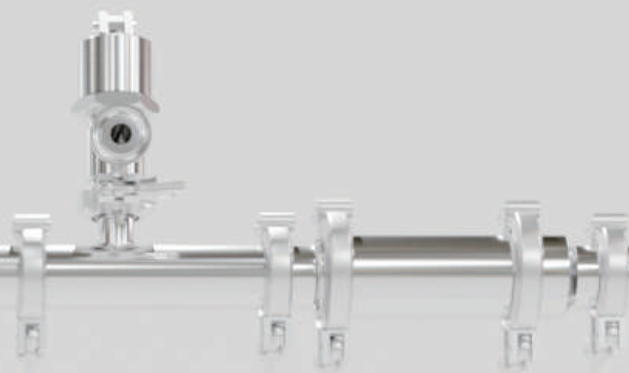

# 株式会社 OEG

OEG Co.,Ltd.

所在地 〒543-0028  
大阪市天王寺区小橋町 2-1 岡田ビル 1F  
TEL 06-6765-1222  
MAIL [info@oeg-pushkun.com](mailto:info@oeg-pushkun.com)  
HP <https://oeg-pushkun.com/>



千日前線【鶴橋駅】1番出口より徒歩3分

弊社協力会社／唯一の販売代理店  
**協和ステンレス株式会社**

所在地 〒594-1144  
大阪府和泉市テクノステージ 3--7-5  
TEL 0725-53-0188(代)  
HP <https://www.kyowa-stainless.co.jp/>