

センサー・検知器

メール：info@oeg-pushkun.com

ホームページ：www.oeg-pushkun.com

会社名： _____	住所： _____
ご担当者名： _____	電話： _____
営業所・部署： _____	ファックス： _____
依頼日： _____	メールアドレス： _____

センサー：

1. 検知センサーのタイプについて：

防水

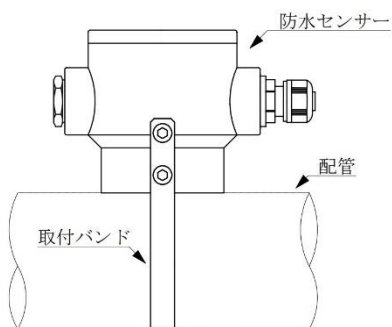

防爆

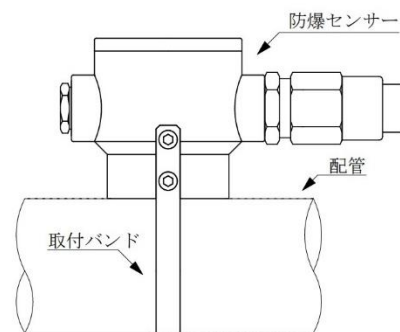

2. センサーの取付バンドのサイズ：

1S

2.5S (2½S)

4S

1.5S (1½S)

3S

その他 _____

2S

3.5S (3½S)

3. 台数： _____

検知器：

1. パトライトについてご記入下さい： 付き 又は 無し

2. 検知器のパイプハンガーのサイズ：

1S

3S

1.5S (1½S)

3.5S (3½S)

2S

4S

2.5S (2½S)

その他 _____

3. 台数： _____

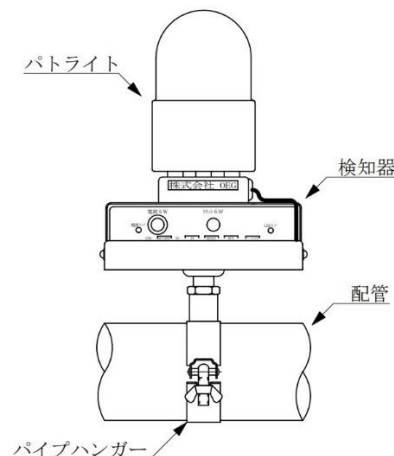

備考：